



Redegørelse

Person ramt gennemkørende tog i perronovergang, Bording station

HCLJ2017-134	Hændelse	Personpåkørsel	Togkørsel
Dato:	22.12.2017	Tidspunkt:	17:35
Sted:	Bording Station	Jernbanevirksomhed:	Arriva
Infrastrukturforvalter:	Banedanmark		
Personskade:	Omkomne	Alvorligt kvæstede	Lettere kvæstede
Personer i overkørsel:			1

Under planmæssig gennemkørsel i spor 1 på Bording Station blev Arriva tog RX 5373 (Århus H-Herning) ramt af en person i perronovergangen.

Personen – en midaldrende mand – var steget ud af toget (tog RX 5375) fra Herning, der var ankommet planmæssigt i spor 2.

Af mandens forklaring fremgår, at han var steget på toget efter at have fået nogle øl med nogle venner og var faldet i søvn. Han vågnede lettere fortumlet da toget holdt på Bording Station og steg ud. Han kunne høre en stemme, der advarede mod at gå over sporet. Kort efter hørte han et kraftigt horn og blev opmærksom på et tog, der var på vej mod ham. Han forsøgte – men nåede ikke – at træde tilbage; han blev ramt af toget og faldt om.

Lokomotivføreren 5373 har forklaret, at han under gennemkørsel på stationen bemærkede en mand, der vaklede rundt på perronen mellem spor 1 og spor 2 og åbenbart ”besluttede” sig til at krydse sporet. Han aktiverede togets ”tyfon” (horn) og farebremsede. Personens hoved ramte tæt på fronten i venstre side og blev kastet mod varslingsanlæggets højttalerstander. Hastigheden var 70-75 km/t.

Bording station ligger i km 51,8 på Banedanmarks strækning 35 Skanderborg-Skjern. Stationens perronovergang over gennemkørselssporet, spor 1, forbinder perronen ved spor 1 (og stationsbygningen) med perronen mellem spor 1 og 2; perronen mellem sporene kan kun benyttes af tog i spor 2. Overgangen var udrustet med et varslingsanlæg af ældre type¹, der bestod af skiltning samt to højttalere monteret på hver sin stander. Varslingsanlægget var ikke suppleret med rødt lys, som på nyere anlæg. Se foto på næste side.

Stationens indretning indebærer, at personer til og fra tog i spor 2, skal krydse gennemkørselssporet, hvor den tilladte hastighed iflg. TIB er 80 km/t, i niveau i perronovergangen.

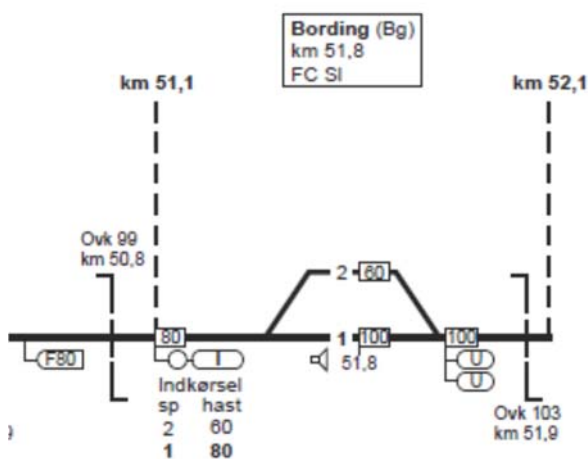

¹ Varslingsanlægget blev formentlig etableret i sin nuværende form i 1966 samtidig med sikringsanlægget.



1 Perronovergangen set over spor 1 med tog i spor 2. (Banedanmark)

Når tog nærmer sig overgangen, skal varslingsanlæggets højttalere udsende advarslen: ”Gå ikke over sporet, der kommer tog”. Varslingsanlægget skal fungere, for at der kan sættes signal til ”kør” eller ”kør igennem” til spor 1.

Vidner oplyste til lokomotivførerne at de havde hørt varslingsanlægget virke og den efterfølgende afprøvnings viste også, at varslingsanlægget fungerede.

Af Banedanmarks rapport ”Opfølgning på sikkerheden i Banedanmarks publikumsvendte perronovergange” af 31.05.2018 fremgår at perronovergangen på Bording station er foreslået som ”mulig pilotstation for bomanlæg”.

Se i øvrigt Havarikommissionens undersøgelsesrapporter (www.havarikommissionen.dk):

10.08.2017 Personpåkørsel i perronovergang, Tjæreborg (2017-131)

28.07.2017 Personpåkørsel i perronovergang, Bred (2017-132)

05.11.2016 Person ramt af tog, perronovergang, Give (2016-611-253)

23.05.2016 Personpåkørsel i perronovergang, Kværndrup (2016-611-242)

02.11.2015 Personpåkørsel i perronovergang, Svebølle (2015-611-233)

Efter gennemførelse af indledende undersøgelser og evaluering af de tilgængelige data, er Havarikommissionen nået til den konklusion at yderligere undersøgelser ikke vil lede til rekommandationer af forebyggende karakter, eller vil afdække forhold af væsentlig betydning for jernbanesikkerheden. Med henvisning til lov om jernbane § 83, har Havarikommissionen fravalgt at foretage yderligere undersøgelser af sagen.